

Szczegół A

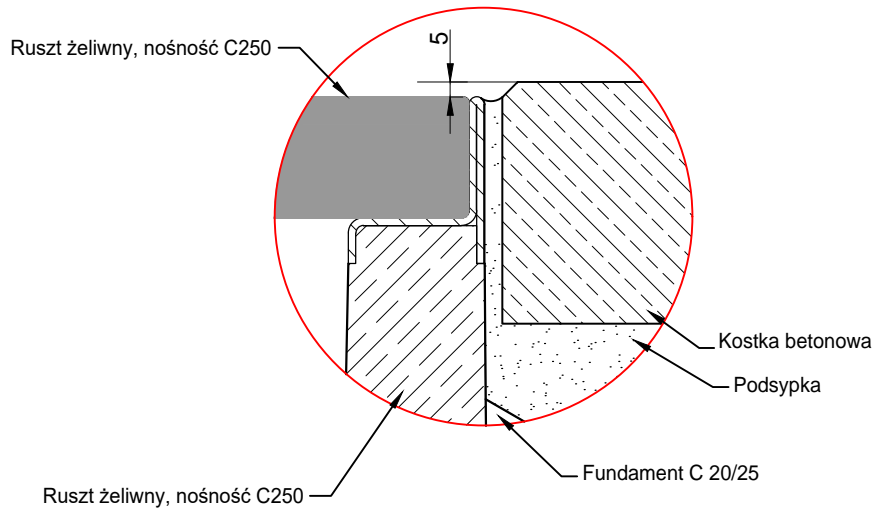

PROJEKT WYKONAWCZY			BIURO PROJEKTOWO-REALIZACYJNE OLPRO 65-722 Zielona Góra tel. (fax) 068 456 15 53 ul. Dekoracyjna 3 email: olpro@poczta.onet.pl	
	Inwestycja: PRZEBUDOWA DROGI GMINNEJ NR 116545D-UL. PRZEMYSŁOWA W WAŁBRZYCHU W RAMACH ZADANIA PN.: PRZEBUDOWA ULICY PRZEMYSŁOWEJ WRAZ Z BUDOWĄ PARKINGÓW P&R W WAŁBRZYCHU			
	Adres: Wałbrzych, ul. Przemysłowa			
	Działki: 446/1, 459, 487/2, 488/1, 488/2 - obręb 27 Śródmieście;			
	Inwestor: Gmina Wałbrzych - Zarząd Dróg, Komunikacji i Utrzymania Miasta w Wałbrzychu		Umowa:	Data: 09.2016
Rysunek:		Skala:	Nr rysunku:	
SCHEMAT ZABUDOWY ODWODNIENIA LINIOWEGO		--	5/S	
Stanowisko:	Imię i nazwisko:	Uprawnienia:	Branża:	Podpis:
Projektant:	mgr inż. Paweł Wieczorek	LBS/0065POOS/11	Sanitama	
Sprawdzający:	mgr inż. Bartosz Chrastek	LBS/0023/PWOS/10	Sanitama	