

REMONTOWANA JEZDNI
TŁUCZNIOWA

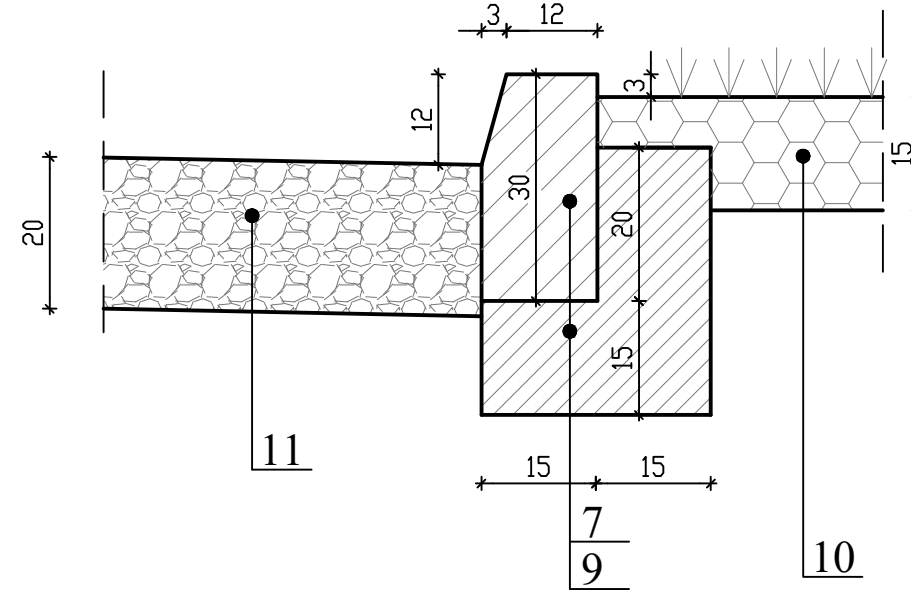

REMONTOWANA JEZDNI
TŁUCZNIOWA **ZIELEŃ**

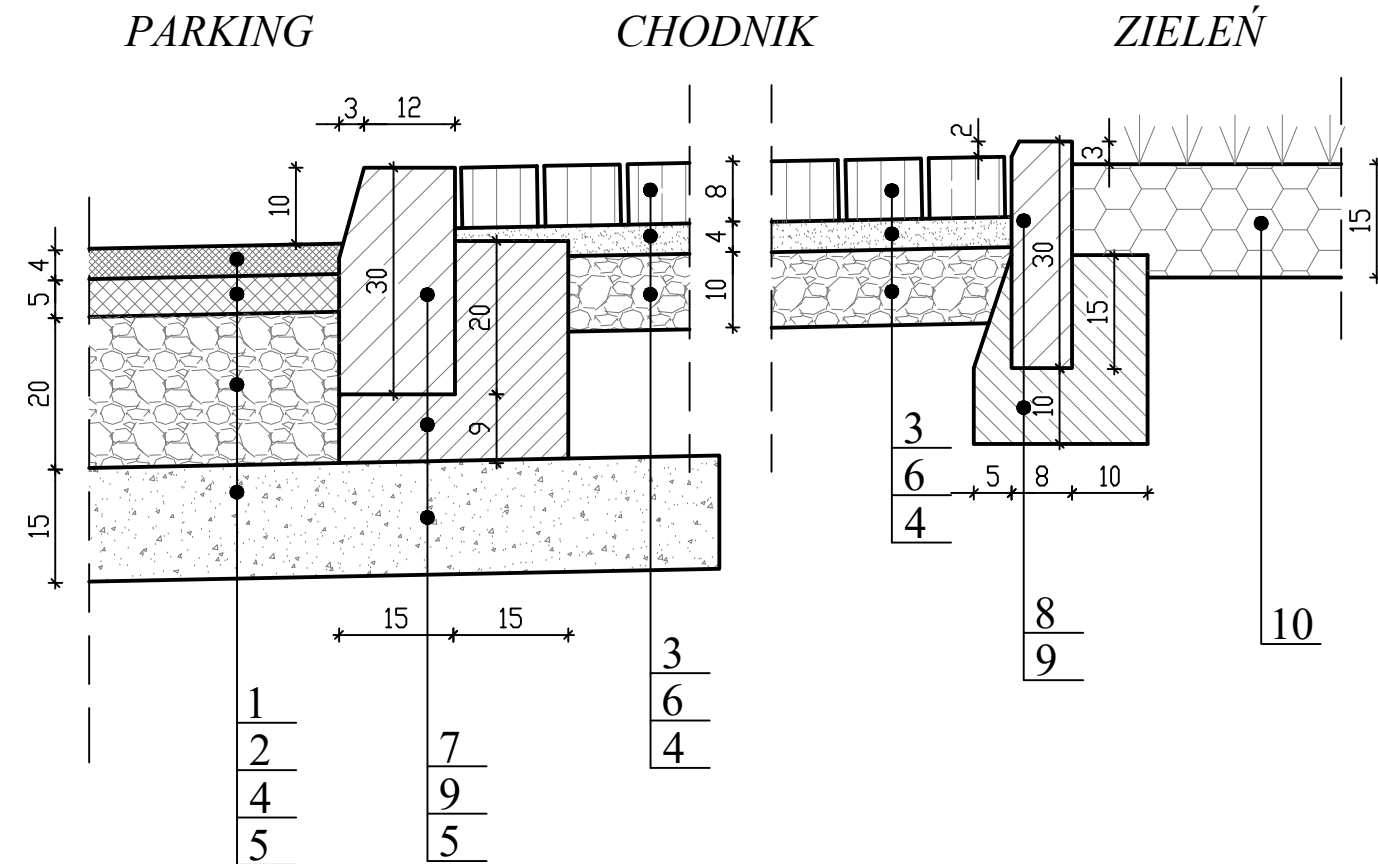
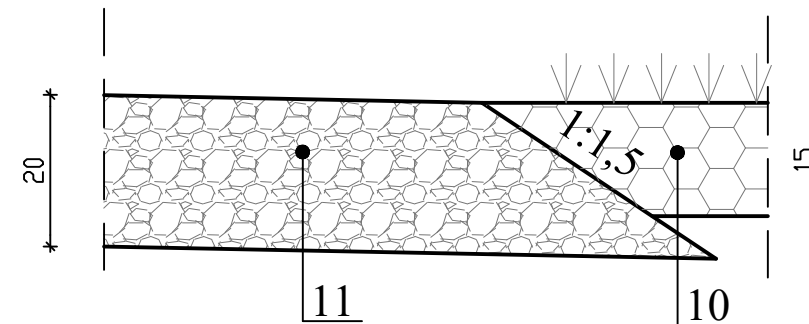

LEGENDA:

1. Warstwa ścieralna SMA 11 (PMB 45/80-55) - gr. 4cm
2. Warstwa wiążąca AC16W (PMB 25/55-60) - gr. 5cm
3. Warstwa ścieralna z kostki betonowej typu polbruk (cegła):
- koloru szarego dla proj. chodników - 8cm,
4. Podbudowa zasadnicza z kruszywa łamanego 0/31,5 stabilizowanego mechanicznie C90/3:
- gr. 10cm dla konstrukcji chodników,
- gr. 20cm dla konstrukcji: jezdni, zjazdów, miejsc postojowych,
5. Podbudowa pomocnicza z gruntocementu Rm-2.5Mpa, gr. 15cm
6. Podsypka cementowo-piaskowa (1:6) - gr. 4cm
7. Krawężnik betonowy prosty o wym. 15x30x100cm (wystający 0, 10, 12cm)
8. Obrzeże betonowe o wym. 8x30x100cm
9. Ława betonowa z oporem z betonu C12/15 (wymiarzy zgodnie z rysunkiem)
10. Warstwa humusu z obsianiem mieszanką traw niskich gr. 15cm
11. Warstwa ścieralna z kruszywa łamanego 0/31,5 stabilizowanego mechanicznie - gr. 20cm (klinowana kruszywem 2/5)

PROJEKT BUDOWLANY			BIURO PROJEKTOWO-REALIZACYJNE OLPRO 65-722 Zielona Góra tel. (fax) 068 456 15 53 ul. Dekoracyjna 3 email: olpro@poczta.onet.pl	
	Inwestycja: BUDOWA PARKINGÓW P&R PRZY UL. PRZEMYSŁOWEJ W RAMACH ZADANIA PN.: PRZEBUDOWA ULICY PRZEMYSŁOWEJ WRAZ Z BUDOWĄ PARKINGÓW P&R W WAŁBRZYCHU			
Adres: Wałbrzych, ul. Przemysłowa				
Działki: 471/7, 475/7, 475/8 - obręb 27 Śródmieście;				
Inwestor: Gmina Wałbrzych - Zarząd Dróg, Komunikacji i Utrzymania Miasta w Wałbrzychu		Umowa: Data: 07.2016		
Rysunek: SZCZEGÓŁY KONSTRUKCYJNE		Skala: Nr rysunku: 1:10 3/D		
Stanowisko: Imię i nazwisko: Uprawnienia: Branża: Podpis:				
Projektant: mgr inż. Mariusz Olkisz	LBS/PWOD/0056/06	Drogowa		
Sprawdzający: mgr inż. Artur Kurpiel	LBS/0067/PWOD/10	Drogowa		
Opracował: mgr inż. Bartosz Kaszewski		Drogowa		