

A-A

C-C

B-B

D-D

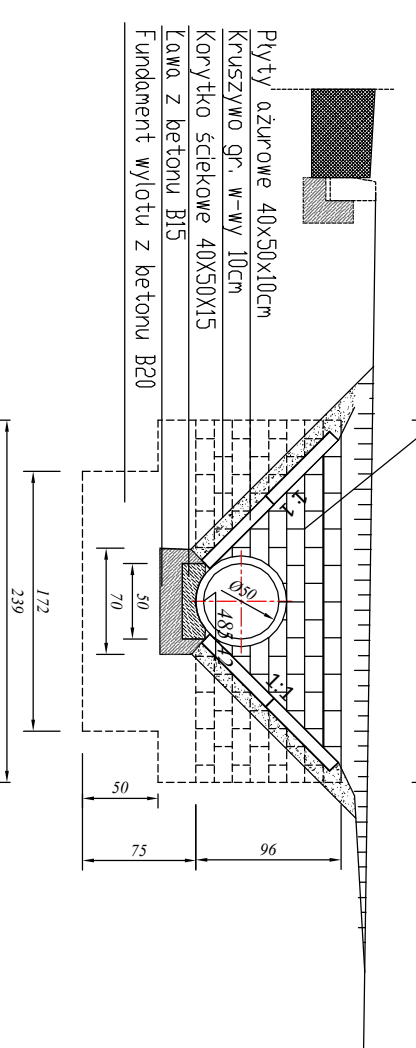
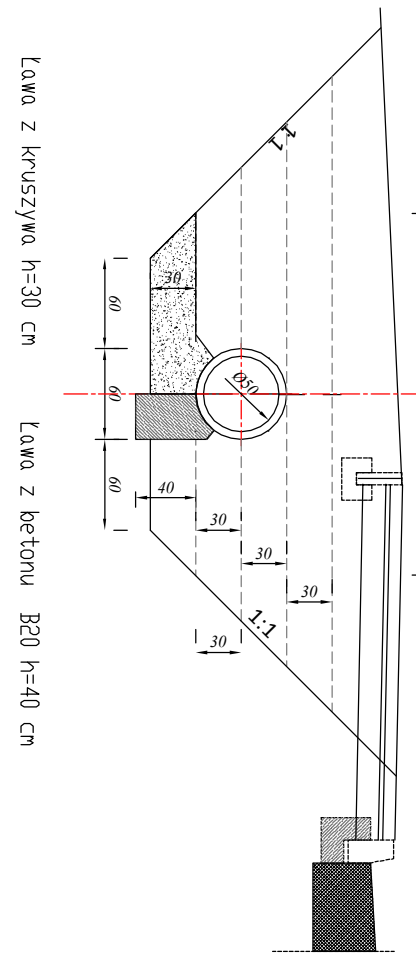
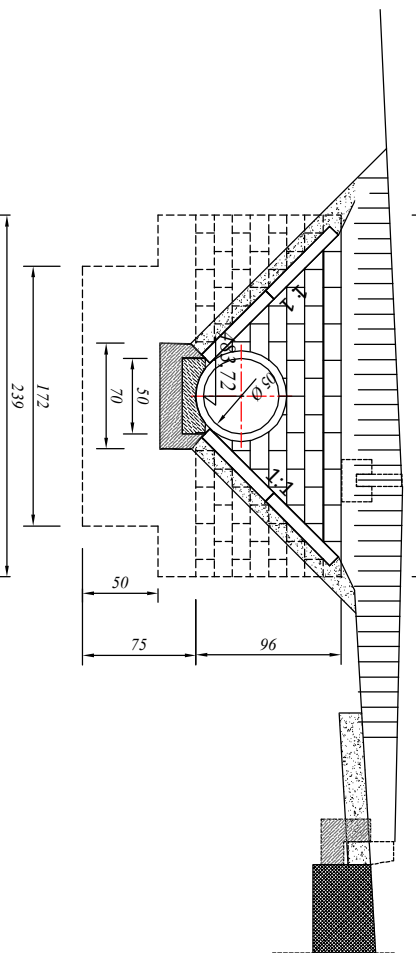

km 0+033,39 wylot 1 - widok

przekroje poprzeczne

km 0+077,39 wlot 1 - widok

PRACOWNIA PROJEKTOWA PROMOCJA - 56-316 Walbrzych ul. Baszłowa 56/10			
INWESTOR	Zarząd Drog, Komunikacji i Utrzymywania Miasta 58-300 Walbrzych ul. Matejki 1	Podz.	Nr rys.
TEMAT:	Przebudowa drogi ul. Moniuszki w Walbrzychu od przystanku przy dawnym Szpitalu do przystanku za budynkiem domu dziecka. od km 0+000,00 do km 1+080,07 Przeput z lewej. Wylot km 0+033,39 wlot km 0+077,39	1:50	DR-19
PROJEKTOWAŁ	Imię i nazwisko mgr inż. Tomasz Gmerek	nr. upraw.	Podpis
		AU-22161/81	07.2016r.